

Арм. P1055C

Место нижнего отвода

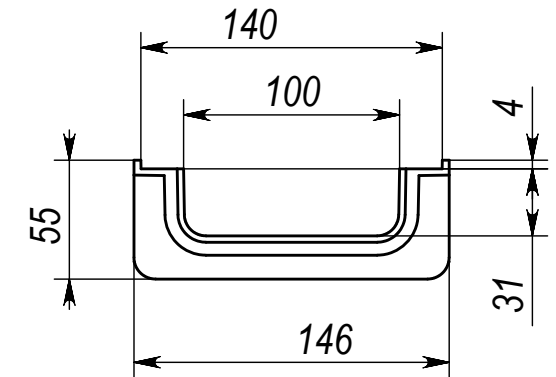

Место бокового подключения

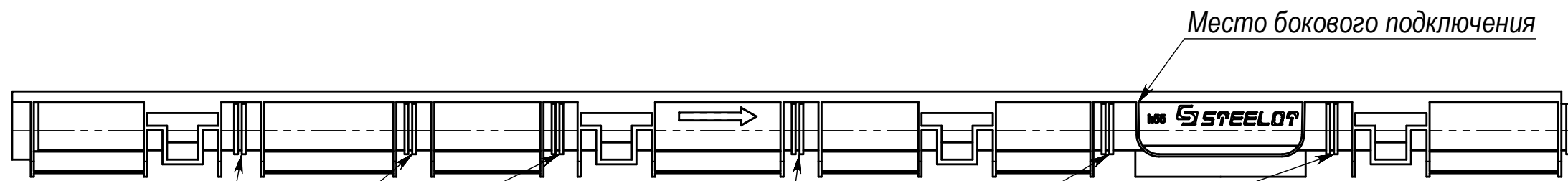

Места реза лотка

Места реза лотка

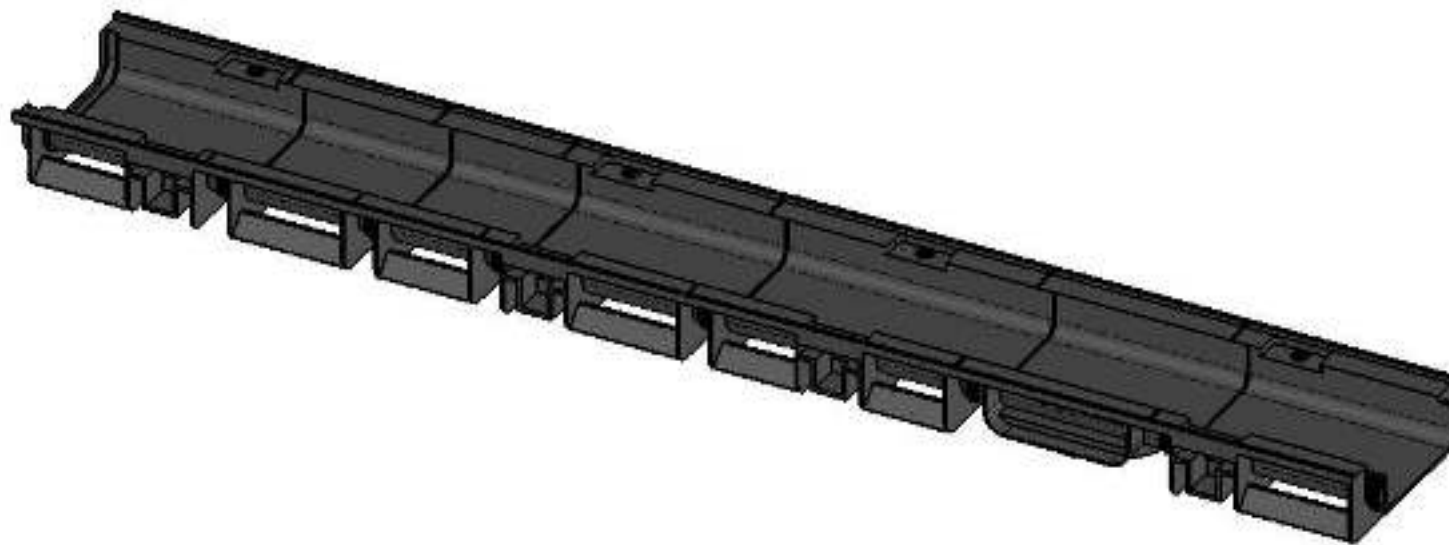

Подпись и дата  
Изм. № дубл.  
Взам. инв. №  
Подпись и дата  
Инев. № подл.

					<b>Арм. P1055C</b>			
Изм.	Лист	№ докум.	Подп.	Дата	<b>Лоток DN100 H55</b>	Лит.	Масса	Масштаб
Разраб.				30.11.18			0,94	1:3.5
Пров.						Лист		Листов 1
Т. контр.						<b>Полипропилен</b>		
Н. контр.								
Утв.					<b>STEELLOT</b>			